



EQH4512BOZ

雙圈感應爐

使用手冊



1F74-A058



**We were thinking of you  
when we made this product**

2 [www.electrolux.com](http://www.electrolux.com)

## 目錄

安全資訊.....	2
產品說明.....	5
日常使用.....	7
有用的要訣和技巧.....	10
保養和清潔.....	12
故障排除.....	13
安裝.....	15
技術資訊.....	16
回收建議.....	17
台灣櫻花三年保固服務說明.....	18

### 為您設想



歡迎使用 **Electrolux** 產品，本產品由台灣櫻花公司總代理，請立即寄回回函卡，以獲得延長的三年保固服務並確保自身權益。

本產品融合了專業經驗和技術創新，設計精巧時尚而且充分為你設想，無論何時使用，都能獲得絕佳的效果，使生活更加舒適！

使用前請詳閱本說明書，並正確安裝與操作使用。

請妥善保存本說明書，以便順利使用本產品以及處理異常。

請注意：因商品持續改良，可能會使本機器實際規格與說明書內容稍有不同。

-  警告/注意安全的資訊
-  一般資訊和技巧
-  環境資訊

## 安全資訊

在安裝和使用電器之前，請仔細閱讀所附的說明書。如果由於安裝和使用不正確而造成傷害及損壞，製造商不予負責。請務必妥善保存說明書以便日後參考之用。

### 兒童及體弱者的安全

-  **警告！**  
會有窒息、受傷或永久殘的危險。

- 本機設計不適合體格、感官或精神能力不健全，或者是缺少經驗和知識的人士(包括兒童)使用，除非有負責其安全的人員在旁看護。
- 不可讓兒童玩弄本電器。
- 將所有包裝放在兒童不易觸及之處，因為會有窒息的風險。
- 操作電器或當電器仍有餘熱時，請保持孩童和寵物遠離本電器。

### 一般安全需知

- 操作時，電器與配件會變燙。請勿碰觸電器內的加熱器。
- 不可使用外部計時器或遙控系統來操作本電器。
- 電器操作中，不可無人看顧。
- 不可用水滅火，請將電器電源切斷，並以鍋蓋或防火毯覆蓋火燄。
- 本產品不可當做工作台或在其上放置東西。
- 不可使用高壓沖洗機來清潔電器。
- 請勿將刀具、叉子、湯匙或鍋蓋等導熱物品與其他易燃物品放置於爐面上。
- 如果玻璃表面有任何損害或破裂，請立即停止使用並關閉電源。

### 安裝

- ⚠ 警告！  
只有合格的施工人員才可進行安裝。
- 拆除所有的包裝。
- 若機器發生任何故障或損壞(裂紋、刮痕、裂開)，請關閉本機器及切斷瓦斯。不得繼續使用。
- 請遵照隨附的安裝說明。
- 須注意和其他產品間的最小安全距離。
- 本產品很重，移動本電器時，務必小心並穿戴安全手套。
- 請勿安裝於門窗旁，避免打開門窗時，將炊具打翻造成危險。

- 安裝時需注意產品保護，如安裝抽屜於本產品下方時，與本產品之間須有層板保護，避免本產品遭受意外撞擊。
- 本電器底部會很燙，建議在本電器底部安裝一塊不可燃的隔熱層板，以免碰觸到底部。
- 請確定工作台與下方裝置的前面之間有5mm的通風空間。由於通風空間不足所造成的損壞並在保固的範圍內。

### 電氣連接

- ⚠ 警告！  
有火災和電擊的危險。
- 所有電氣連接都必須由合格的專業人員執行。
- 本電器必須接地。
- 進行任何接線之前，請確定本電器的總電源關閉。
- 請使用正確的電源線。
- 不可將電線彎折。
- 避免讓電線或插頭接觸產品本體。
- 請確定本產品正確完成安裝，若電線接線鬆脫或連接錯誤可能產生高熱。
- 確認本產品安裝正確絕緣。
- 電線使用線鉗固定。
- 請確定總電源插座(有的話)與電線工作正常，若有損壞，請聯絡電器專業人員進行修理。
- 電氣安裝必須有隔離裝置，讓您可以斷開本電器與所有電源接點。此隔離裝置必須有一個寬度至少3mm的接點距離。

### 使用

- ⚠ 警告！  
有受傷、燙傷或電擊的危險。
- 本電器僅供家居使用。
- 不可變更本電器的規格。
- 電器操作中，不可無人看顧。
- 不可用濕的手操作本電器，也不可在電器與水接觸時操作。
- 餐具或平底鍋蓋不可置於爐面上，否則可能變熱。
- 每次使用後，確實關閉電器。不可依賴平底鍋偵測器。
- 如果爐面有任何損壞或破裂，請將電源關閉，避免發生電擊。
- 配戴心律調整器的使用者必須與電磁爐烹飪區保持至少 30 cm 的距離。
- ⚠ 警告！  
起火與爆炸的風險。
- 熱油易產生可燃蒸氣，烹調油脂類的食品時應更加小心。請勿在本產品附近放置任何易燃物。
- 超高溫熱油產生的蒸氣可能會導致氣爆。
- 使用過的油因為含有食物殘餘，容易在較低溫時起火。
- 保養和清潔
- ⚠ 警告！  
電器有損壞的危險。
- 定期清潔本電器以免表面材料劣化。
- 不可使用噴水器或蒸氣清潔電器。
- 使用微濕的柔軟布料來清潔本電器。只可使用中性清潔劑。請勿使用具有研磨性或溶解力的產品做清潔，以免本產品損壞。

- ⚠ 警告！  
電器有損壞的危險。

- 不可將熱的鍋碗瓢盆置於控制面板上。
- 請勿讓產品空燒或乾燒。
- 務必小心不可讓物品或廚具掉落在電器上，否則易造成表面受損。
- 請勿將鋁箔紙放在本產品上。
- 不可讓酸性液體，像醋、檸檬汁或除垢劑碰觸平面爐，避免表面損傷。
- 提供電器裝設的良好室內通風。
- 請確定櫥櫃通風口沒有被阻塞。
- 只使用正確形狀與比爐頭直徑還大的廚具，若玻璃板過熱會有破裂的危險。
- 請確定鍋子放在爐環中心，而沒有突出烹調區的邊緣。
- 以鑄鐵、鋁製成或底部損壞的鍋具會造成玻璃陶瓷刮傷。當必須在烹飪表面上移動這些鍋具時，務必將這些物品提起。

### 報廢

- ⚠ 警告！  
有受傷和窒息的危險。
- 正確丟棄電器的資訊，請聯絡環保署。
- 切斷電器電源。
- 切下電源線並丟棄。

5

## 產品說明

烹飪區配置圖

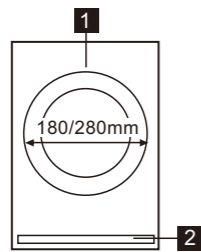

- 1 感應烹飪區域。
- 2 控制面板

控制面板

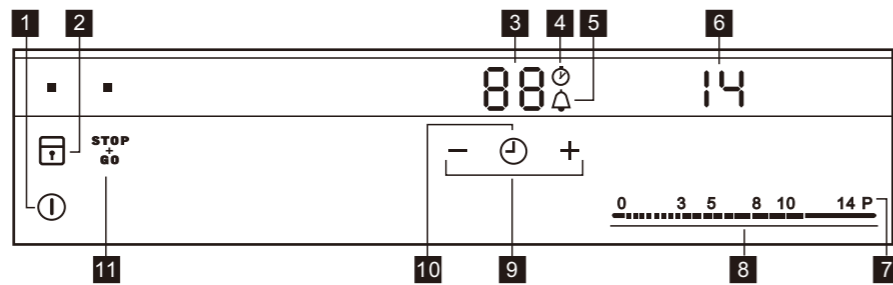

輕觸感應鍵來操作本電器。顯示幕、指示燈和聲音會指示哪一個功能正在作用。

觸控鍵	功能
1	啟動和關閉本電器。
2	上鎖/解鎖控制面板。
3 計時器顯示	用於顯示時間(單位：分鐘)。
4	顯示計時功能已啟動。
5	顯示倒數計時或計時提醒功能已啟動。
6 加熱設定顯示器	顯示加熱設定。
7 <b>P</b>	啟動瞬間加熱功能。
8 控制棒	設定加熱設定。
9 <b>+/-</b>	時間增長或減少。
10	設定計時器功能。
11 <b>STOP+GO</b>	用於啟動和關閉預約啟動 STOP+GO 功能。

6 [www.electrolux.com](http://www.electrolux.com)

## 加熱設定顯示

顯示	說明
	烹調區關閉。
	烹調區已啟動。
	STOP+GO 暫停功能已啟動
<b>A</b>	自動加熱功能已啟動。
<b>P</b>	瞬間加熱功能已啟動。
<b>E</b> + 數字	故障訊息
	三段式餘熱顯示：持續烹調(最熱)/保溫/餘熱(最不熱)。
<b>L</b>	鎖定/兒童安全鎖已啟動。
<b>F</b>	放置材質不適合或者太小的鍋具或者未放鍋具。
	自動關機功能已啟動。

## 三段餘熱顯示

警告！

餘熱有可能導致燙傷。

三段式餘熱顯示餘熱的溫度高低程度。感應爐的工作原理是直接對鍋具底部進行加熱，鍋具被加熱後傳導熱量到爐面上，導致爐面的玻璃陶瓷變燙產生餘熱。



## 日常使用

### 開啓和關閉

按下⓪1秒鐘以啓動或關閉電器。

### 自動關機功能

在以下情況裏，此功能會自動關閉電器：

- 所有烹飪區域都已關閉 (⓪)
- 在啓動電器後，沒有設定加熱功能。
- 東西潑灑在控制面板上或將東西(平底鍋、衣物等)放在控制面板上超過10秒鐘。會有提示聲響起一段時間，然後關閉電器。請除去物品或清潔控制面板。
- 感應爐過熱。再次使用電器之前，應先等到烹飪區域冷卻。
- 如果放入不適用的鍋具，或是無放置任何鍋具，將會顯示Ⓜ訊息，約兩分鐘後，烹飪區域將會關閉。
- 沒有關閉烹飪區域或變更加熱設定。在一段時間後Ⓜ起，然後電器關閉。請參見下方。
- 各段加熱段數自動關閉電器的時間：
  - Ⓛ, Ⓜ - Ⓝ — 6小時
  - Ⓟ - Ⓡ — 5小時
  - Ⓢ - Ⓣ — 4小時
  - Ⓤ - Ⓥ — 1.5小時

### 加熱設定

加熱設定時觸控控制條，滑動到左邊或右邊以選擇想要的加熱設定。在完成正確加熱設定之前，不要將控制條放開，顯示器會顯示目前的加熱設定。

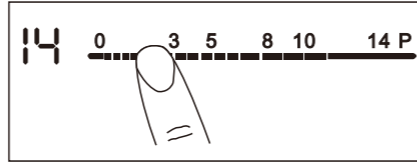

### Automatic Heat Up自動加熱

如果您啓動自動加熱設定時您就可以在較短的時間內達到您需要的加熱設定。這項功能可以設定一段時間的最高加熱設定(請見下圖)，來快速加熱鍋具，然後回復到您所設定的加熱設定值。

### 啓動自動加熱功能

1. 請輕觸P(Ⓟ)出現在顯示器中。
2. 立即進行所需加熱設定輕觸，三秒後Ⓜ出現在顯示器中。

要停止這項功能，請變更加熱設定。

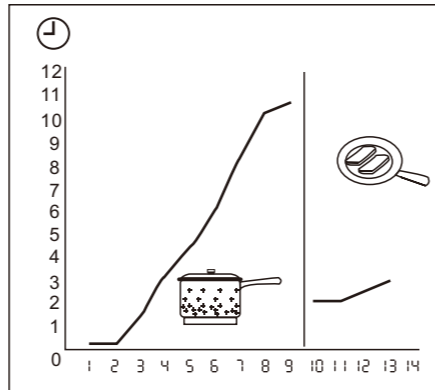

### 瞬間加熱功能

瞬間加熱功能會提供較多火力給感應烹飪區域。瞬間加熱功能可以啓動一段有限的時間(請參閱技術資訊章節)。之後，感應烹飪區域會自動設定回最高加熱設定。若要啓動，

輕觸 P, Ⓟ會亮起。若要關閉此功能，變更加熱設定即可。

### 雙環烹飪區的瞬間加熱功能

感應爐偵測到鍋具直徑小於內環直徑時，僅啓動內環的瞬間加熱功能。

感應爐偵測到鍋具直徑大於內環直徑時，會啓動外環的瞬間加熱功能。

### 計時器

您可以利用Ⓜ選擇計時器功能。

### 倒數計時器 (Count Down Timer)

倒數計時器可以設定烹飪時間，每次需重新設定。在設定時間後，就會自動關閉烹調區。

**i** 烹調區啓動且完成加熱設定後，仍可設定倒數計時器。

此功能啓動時，Ⓜ就會出現。

### 啓動或變更計時器

輕觸計時器的+鍵來設定時間(00 - 99分鐘)。當烹飪區域的指示燈開始變慢閃爍時，時間就開始倒數。

● 查看剩餘時間：  
重覆輕觸Ⓜ，直到Ⓜ出現，顯示器會顯示剩餘時間。

● 查看剩餘時間：  
重覆輕觸Ⓜ，直到Ⓜ出現，然後輕觸+或-。

● 關閉倒數計時器：  
再輕觸Ⓜ，直到Ⓜ出現，然後輕觸-。將剩餘時間倒數到00。

當倒數計時器倒數結束時，感應爐會發出聲響並且00閃爍，烹調區會關閉。

● 關閉聲音：輕觸Ⓜ

### 計時器 (Count Up Timer)

利用計時器來監控烹調時間已進行多久。

● 當此功能啓動時，Ⓜ就會出現。

● 啓動計時器：輕觸Ⓜ。Ⓜ就會消失，並且Ⓜ會出現。

● 查看已烹調多久時間：重覆輕觸Ⓜ，直到Ⓜ出現，顯示器會顯示已經烹調的時間。

● 關閉計時器：重覆輕觸Ⓜ，直到Ⓜ，然後輕觸+。Ⓜ符號會消失，Ⓜ會出現。

● 重新設定計時器：輕觸-。時間倒數到00。

**i** 當兩組計時器的功能同時操作時，顯示器會先顯示計時器的時間。

### 計時器提醒裝置 (Minute Minder)

當烹飪區域未作動時，您可以使用計時器作為計時提醒裝置。

按下Ⓜ鍵。按下計時器的+或-鍵即可設定時間。當時間結束時，會發出聲音且00會閃爍。

關閉聲音：按下Ⓜ鍵

### STOP+GO功能

此<sup>STOP</sup>功能會將所有烹飪區域設定至最低加熱設定(Ⓛ)

當<sup>STOP</sup>功能作用時，無法變更加熱設定

<sup>STOP</sup>功能並不會停止計時器功能。

若要啓動此功能，按下鍵<sup>STOP</sup>。符號Ⓛ會亮起。

若要關閉此功能，按下鍵<sup>STOP</sup>。加熱設定會回到之前所設定的。

### 鎖定

當烹飪區域作用時，可以鎖定控制面板。它能防止意外變更加熱設定。

首先進行加熱設定。

若要啟動此功能，按下  鍵。符號

 會亮起4秒

計時器會仍然保持作用。





若要關閉此功能，按下  鍵。加熱設定會回到之前所設定的值。

當關閉電器時，也會關閉此功能。





### 兒童安全鎖

此功能可防止意外操作電器。





#### 啟動兒童安全鎖

- 使用  鍵啟動電器。不可進行加熱設定。
- 按下  鍵4秒。符號  會亮起。
- 使用  鍵關閉電器。

#### 關閉兒童安全鎖

- 使用  鍵啟動電器。不可進行加熱設定。按下  鍵4秒，符號  會亮起。此功能可防止意外操作電器。
- 使用  鍵關閉電器。

#### 在一次烹飪中取消兒童安全鎖

- 使用  鍵啟動電器。符號  會亮起。
- 按下  鍵4秒。在10秒內進行加熱設定。您可以操作電器。
- 當使用  鍵關閉電器後兒童安全裝置會在次作動。

### 靜音控制(關閉或啟動聲音)

關閉聲響  
關閉電器。

只要輕觸  三秒鐘，顯示器就會

出現 。只要  輕觸符號就會出現並發出聲響。

只要輕觸 +， 符號就會出現並關閉聲響。

聲響關閉時，只有下列操作會聽到聲響：

- 使用 
- 計時提醒結束。
- 倒數計時結束。
- 將東西放在控制面板上。

### 啟動聲響

關閉電器。

輕觸  大約三秒鐘，顯示器就會

出現然後關閉。輕觸  大約三秒

鐘， 就會出現顯示此時聲響是

關閉狀態。輕觸 +， 就會出現，啟動聲響。

## 有用的要訣和技巧

### 感應爐烹飪區

感應爐烹飪區域內的鍋具內會有很強的電磁場快速加熱。

#### 感應爐烹飪區域的鍋具

### 使用正確的鍋具於感應爐區域

#### 鍋具的材質

- 適用的材質：鑄鐵、鋼、琺瑯鋼、不銹鋼、多層材質製成的底部(有製造商的適用電磁爐標記)。
- 不適用的材質：鋁、銅、黃銅、玻璃、陶、瓷。

如果有以下情況，就表示鍋具適用於感應爐...

- 可以將鍋具倒入一點點水，如果適合，在短時間內就會開始加熱。
- 如果磁鐵測試鍋具底部有磁性代表可以使用。

 鍋具的底部必須儘可能厚而且平坦。鍋具尺寸：感應烹飪區域會自動感應不同尺寸鍋具，但有適用的限度。

#### 運作中的雜音

如果您聽見

- 爆裂聲：鍋具是以不同的材質製成(三明治的結構)。
- 口哨聲：您使用一個或多個高功率水準的烹飪區域且鍋具是以不同的材質製成(三明治的結構)。
- 嗡嗡聲：您使用高功率加熱。
- 卡嗒聲：發生電力切換。
- 嘶嘶聲、唧唧聲：風扇作動。

這些雜音都是正常的，並非電器故障。

## 節能

### 如何節能

- 盡可能將鍋具蓋上鍋蓋。
- 開啓電源之前，先將鍋具放置烹煮區域。
- 為了讓您可以更節省能源，建議在烹煮時間結束前，將烹飪區域的電源關閉，利用餘熱完成菜餚。

### 烹飪區域的效率

烹飪區域的效率與鍋具的直徑有關。直徑比烹飪區適用最小直徑還小的鍋具可能無法使用或只接收到烹飪區域所產生的一部份電力。關於最小直徑，請參閱「技術資料」章節。

#### Ecotimer餘熱利用設計(節能計時器)

為了節省能源，在倒數計時器發出聲響之前，感應爐就會將烹調區的加熱器關閉。提早多久關閉取決於加熱火力大小與烹調時間設定。



#### 烹飪應用的範例

加熱設定與烹飪區域的耗電量之間的關係並非線性的。

當增大加熱設定時，烹飪區域的耗電量並非成正比地增加。亦即，當加熱設定設定在中度時，烹飪區域使用的電力少於一半。

11

 表內的資料僅供參考。

加熱設定	用途:	時間	要訣	標稱耗電量
1 	為烹飪好的食物保溫	視需要	在鍋具上加蓋	3%
1-3	溶化荷蘭醬：奶油、巧克力、凝膠	5-25分鐘	適時地攪拌	3-8%
1-3	固化：鬆軟蛋糕、焗蛋	10-40分鐘	烹飪時加蓋	3-8%
3-5	燉粥和奶製品菜餚，加熱已煮好的菜餚	25-50分鐘	加入至少米兩倍的液體	8-13%
5-7	蒸蔬菜、蒸魚、蒸肉	20-45分鐘	加入幾大湯匙的水量	13-18%
7-9	蒸馬鈴薯	20-60分鐘	750克馬鈴薯最多加入250c. c.的水	18-25%
7-9	烹調較大量食物、燉肉和湯	60-150分鐘	最多3公升液體加上原料	18-25%
9-12	小火煎炸、薄肉片、藍帶小牛排、炸肉排、炸魚、香腸、肝、麵糊、蛋、薄煎餅、甜甜圈	視需要	烹煮到一半記得翻面	25-45%
12-13	大火煎、薯餅、牛腰肉、牛排	5-15分鐘	烹煮到一半記得翻面	45-64%
14	煮沸水、煮食義大利麵、燒烤肉(燉牛肉、燉)、炸薯條			100%
	煮沸大量的水。啟動瞬間加熱。			

#### 有關丙烯醯胺的資訊

重要！根據最新的科學知識，若您將食物炸成黃色(特別是含有澱粉的食物)，丙烯醯胺會對健康有危害。因此，我們建議以最低溫度烹調食物，不要將食物煮太黃。

12 [www.electrolux.com](http://www.electrolux.com)

## 保養和清潔

每次使用完後都要清潔電器。

使用底部清潔的鍋具。

 玻璃陶瓷上的刮傷或頑垢不會影響電器運作。

去除污垢：



1.立即去除：融化的塑膠、塑膠膜，及含糖的食物。若沒有立即去除，污垢可能造成電器損壞。使用刮刀清除玻璃面板上的附著物。

—在電器完全冷卻後才去除污垢：石灰質、水垢、油污、閃亮的金屬褪色。使用玻璃陶瓷或不銹鋼用的特殊清潔劑。







2.使用沾濕的抹布及一些清潔液擦拭爐具。

3.使用乾淨的布，將爐具擦乾。

## 故障排除

問題	可能的原因	解決對策
無法啟動或操作電器。		再次啟動電器並將加熱設定設定在小於10秒。
	同時輕觸2個或以上的感應鍵。	只按下一個觸控鍵。
	Stop+Go功能啟動。	請參閱「操作說明」章節。
	在控制面板上有水痕或油漬。	清潔控制面板。
響起一聲提示聲，然後關閉電器。關閉電器時響起一聲提示聲。	將東西放在一個或以上的感應鍵上。	移除感應鍵上的物品。
電器會停止工作。	在感應鍵上放置一些東西 ①。	移除感應鍵上的物品。
餘熱指示燈沒有亮起。	烹飪時間太短，玻璃表面尚未熱。	若烹飪區域很熱卻無指示燈亮起，請聯絡服務人員。
自動加熱功能沒有作用。	烹飪區域是熱的。	讓烹飪區充份冷卻。
	設定在最高的加熱設定。	最高的加熱設定具有與自動加熱功能一樣的火力。
加熱設定在兩個水準間變換。	已啟動電源功率管理。	請參閱「電源功率管理」。
感應鍵變熱。	鍋具太大或將鍋具放在太靠近控制開關處。	必要時，將大型鍋具放在後烹飪區域上。
輕觸控制面板的感測鍵時沒有聲音	聲音被關閉。	啟動聲響(參見"聲響控制")。
 亮起	自動關閉功能有作用。	關閉電器，然後再次啟動。
 亮起	兒童安全裝置或鎖定功能有作用。	請參閱「操作說明」章節。

## 故障排除

問題	可能的原因	解決對策
 亮起	烹飪區域上沒有鍋具。	將鍋具放在烹飪區域上。
	鍋具材質不適用。	使用適用的鍋具。
	鍋具底部的直徑對烹飪區域而言太小。	使用正確直徑的鍋具。
	廚具沒有蓋住烹飪區。	將烹飪區完全蓋住。
 和數字亮起。	電器異常。	拔掉電源線幾分鐘後再插上，啟動爐具後若再次出現此訊息  ，請聯繫服務人員。
 亮起	電氣連接不正確。供電電壓超出範圍。	聯絡合格電工，檢查確認安裝。
 亮起	電器內有故障，由於鍋具煮乾。烹飪區域的過熱保護和自動關閉功能有作用。	關閉電器。移除熱的鍋具。大約30秒後，再次啟動烹飪區域。若問題是在於鍋具，顯示幕的故障訊息會熄滅，但餘熱指示燈仍保持亮起。讓鍋具充份冷卻，然後參閱「感應烹飪區域用的廚具」，查看鍋具是否與本電器相容。
 亮起	風扇阻塞。	檢查是否有物品阻塞風扇。如果錯誤訊息再次出現，請聯絡服務中心。
 出現	電氣連接錯誤。	依連接圖連接電器。

若有故障，請先自行找出解決方案。如果無法自行找出問題，請連絡經銷商或撥台灣櫻花服務電話 0800-021818

 若產品故障是人為操作錯誤或安裝錯誤造成，儘管產品仍在保固期內也無法提供免費服務。



## 安裝

 **警告！**  
請參閱「安全資訊」章節。

 **安裝之前**

### 嵌入式電器

- 電器組裝在符合標準的嵌入式廚櫃中時才可使用。

### 組裝

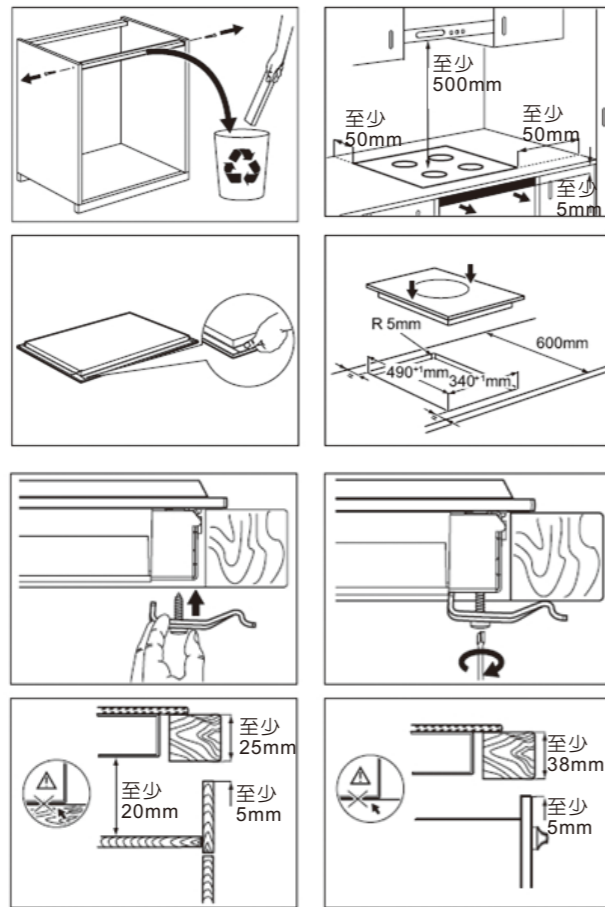

### 連接電線

- 本電器附有連接線。
- 請使用合乎標準的纜線（型式 H05BB-F Tmax 90°C；或更高）更換受損的電源線。連繫當地的服務人員。

### 多組電器安裝

零件：支架、隔熱膠、橡膠墊、密封條。

 只使用特殊隔熱膠。  
工作檯槽  
牆邊距離：至少50mm  
深度：490mm  
寬度：電器總寬度減掉20mm  
(參見“電器寬度”)

### 安裝多組電器

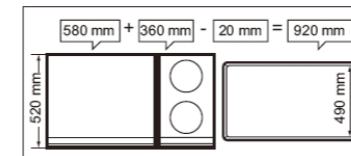

1. 台面依照安裝尺寸挖孔。
2. 電器底部朝上放於軟布之上。
3. 沿著玻璃陶瓷外圍將密封條置於電器的下緣。
4. 將固定板輕輕鎖入保護框孔洞。

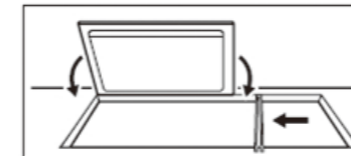

5. 先將第一個電器裝入台面開孔，再將支架裝入台面開孔並把一半的寬度推入電器下。
6. 將固定板置於支架與台面上並從下方輕輕鎖上。

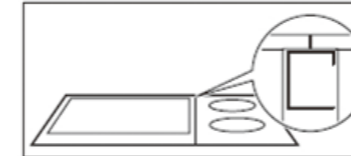

7. 將另外一台電器放入台面開孔，確定電器的前端對齊。

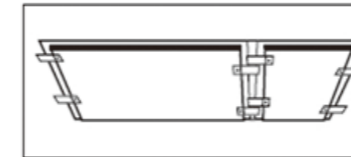

8. 將固定板鎖緊。
9. 以矽膠密封工作檯與電器以及電器之間的間隙。
10. 放些肥皂水在矽膠上。
11. 靠著玻璃陶瓷對橡膠施力，沿著空間慢慢移動。

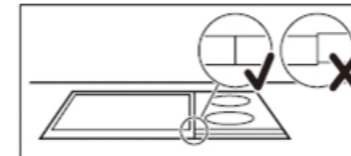

12. 矽膠變乾至少需要一天的時間，變硬後才可輕觸。
13. 以刮刀小心清除過多的矽膠。
14. 清潔玻璃陶瓷。

## 技術資訊

型號 EQH4512BOZ

220-240 V 50-60 Hz

感應3.7kW

瑞士製造

Electrolux



### 烹飪區火力

烹飪區域	標稱功率(最大加熱設定)[w]	瞬間加熱功能已啓動[w]	瞬間加熱功能最長時間[分鐘]	最小適用鍋具直徑[mm]
前中 — 180/280mm	1800/3500 W	2800/3700 W	5	145

## 回收建議

請回收有  這個符號的材料。

請將包裝放入適當的容器內加以回收。回收電氣和電子產品廢棄物有助於保護環境和人體健康。

請勿將標記有  這個符號的電器與家用廢棄物一起丟棄。請將產品交給當地的回收處理場或連繫當地主管機關。

## 台灣櫻花三年保固服務說明

三年保固服務適用對象

本三年保固條款僅適用於由台灣櫻花銷售之伊萊克斯Electrolux Inspiration系列廚配產品。

三年保固條款

1. 產品在正常使用情況下發生故障，於保固期內得享免費維修服務。伊萊克斯Inspiration產品提供二年基本保固，消費者於購買後30天內將回函卡寄回者延長保固一年。

2. 三年保固起始日期為回函卡登錄之日期；未登錄回函卡之客戶及產品僅享二年保固，其保固起算日期以產品製造日期為準。

3. 基本保固範圍包括：功能組件（如：電控機板、幫浦、馬達、加熱系統等）。

4. 展示機、非功能組件、耗材或配件（包括照明類組件、烤盤、烤架、洗碗籃架、爐架、爐頭、塑膠玻璃層板、收納箱等）不適用以上條款，其保固期限為一年。

5. 保固期間內，台灣櫻花提供免費維修服務。如超過保固期間，則消費者必須負擔零件及維修服務費。消費者若無法接受維修價格，台灣櫻花得不受理維修。如有維修，更換下之零件其所有權歸屬於台灣櫻花。

6. 在下列狀況下，將無法提供免費保固：

- 產品已超出本公司所提供之保固期限
- 因天災、蟲(鼠)害、雷擊等不可抗力因素所造成之損害或故障
- 不當使用或安裝、未依機器規格(使用手冊)使用及自行改裝或拆修

- 安裝後移動或運送所發生之人為故障
- 使用非原廠之零件或耗材
- 曾經交由台灣櫻花公司以外之他人維修
- 產品做為商業用途者(如餐廳、廚藝教室、烘培坊等)
- 非台灣櫻花公司代理之型號或商品

以上所述，如有變更或需補充之說明將依最新公告之規範為準。

7. 為確保您的產品保固權益，請您務必於產品購買同時，要求購買店家確實為您填寫回函卡上相關資料並加蓋經銷商店章，並將回函卡寄回台灣櫻花進行登錄並請保留購物發票以供核對相關資料。

維修資訊

1. 服務專線: 0800-021818  
服務信箱: [service@sakura.com.tw](mailto:service@sakura.com.tw)

2. 本公司之服務人員均穿著制服配戴服務證，請謹防假冒。

申請維修或檢測服務，請告知商品資訊。

維修費用收費標準

1. 產品故障在保固範圍內，保固期內維修免費。
2. 產品故障不在保固範圍內或者超出保固期，經檢測後不維修均需酌收檢測費用(300元/次)。
3. 產品故障不在保固範圍內或者超出保固期，經檢測後維修需酌收更換之零件價格，不需收取檢測費用。
4. 因零件品項眾多，零件價格均在檢修後才可確認，以台灣櫻花公司訂定之報價為準。

[www.electrolux.com](http://www.electrolux.com)

廚房家電總代理: 台灣櫻花股份有限公司

全省服務專線: 0800-021818

台灣網站: [www.sakura.com.tw/import/electrolux](http://www.sakura.com.tw/import/electrolux)